

XZS80-65 Bomba centrífuga monobloque de acero inoxidable

Application

- La bomba centrífuga monobloque estandarizada XZS es una nueva generación de bomba centrífuga dedicada al transporte de agua y diversos fluidos industriales. Esta bomba es adecuada para varias temperaturas, caudales y presiones. Se fabrica utilizando tecnologías avanzadas.
- Abastecimiento de agua potable, filtración y sobrepresión de agua.
- Presurización industrial, sistema de amortiguación de flujo, sistema de limpieza
- Transporte industrial de líquidos, suministro de agua caliente, sistema de condensación, sistema de refrigeración, sistema de aire acondicionado.
- Tratamiento de agua, sistema de destilación de agua, separador, piscina
- Riego
- Industrias petroquímica y médica, etc.

Pompe

- Condiciones de uso:
- Líquido claro, no inflamable y no explosivo, sin partículas ni fibras Temperatura del líquido: -15 ° C a + 90 ° C
- Caudal nominal entre 0,7 y 132 m³ / h
- HMT entre 9 y 58 m
- pH entre 3 y 9
- Sello mecánico de carbono / SiC / NBR

Moteur

- Clase de protección: IP55
- Temperatura ambiente máxima: + 40 °
- Presión máxima de funcionamiento: 10 bar

Códigos de identificación

XZS 80 -65 -160 / 55

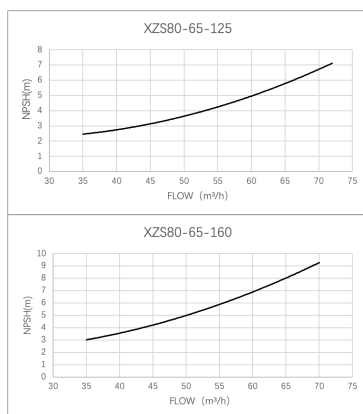
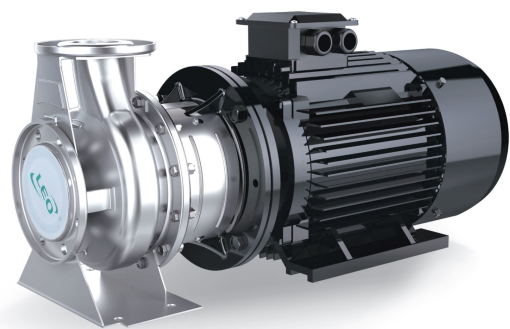
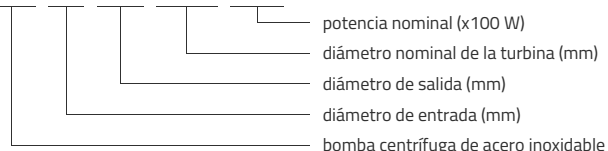

Datos técnicos

MODEL	kW	Q (m ³ /h)	0	24	27	30	36	42	48	60	72
		Q (l/min)	0	400	450	500	600	700	800	1000	1200
XZS80-65-125/30	3	22.5	20	19.5	19	18.5	17.5	16	13	9	
XZS80-65-125/40 IE2	4	25.5	23	22.5	22	21.5	20.5	20	17	13.5	
XZS80-65-125/40 IE3	4	25.5	23	22.5	22	21.5	20.5	20	17	13.5	
XZS80-65-160/55	5.5	33	29.5	29	28.5	28	27	26	24	20	
XZS80-65-160/75	7.5	39	36	35	34.5	34	33.5	32.5	29	24	

Dimensiones

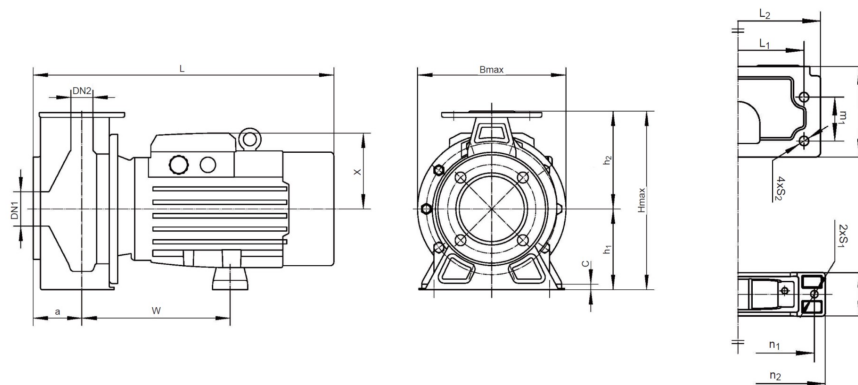

MODEL	DN1	DN2	a	w	L1	L2	m1	m2	n1	n2	h1	h2	S1	S2	B	C	X	Bmax	Hmax	L
XZS80-65-125/30	80	65	100	254	190	240	70	158	225	260	132	160	12	15	75	15	124	260	292	522
XZS80-65-125/40 IE2	80	65	100	254	190	240	70	158	225	260	132	160	12	15	75	15	124	260	292	522
XZS80-65-125/40 IE3	80	65	100	254	190	240	70	158	225	260	132	160	12	15	75	15	124	260	292	522
XZS80-65-160/55	80	65	100	256	212	265	70	150	245	280	160	180	12	15	70	15	142	280	340	573
XZS80-65-160/75	80	65	100	256	212	265	70	150	245	280	160	180	12	15	70	15	142	280	340	573

Rendimiento hidráulico

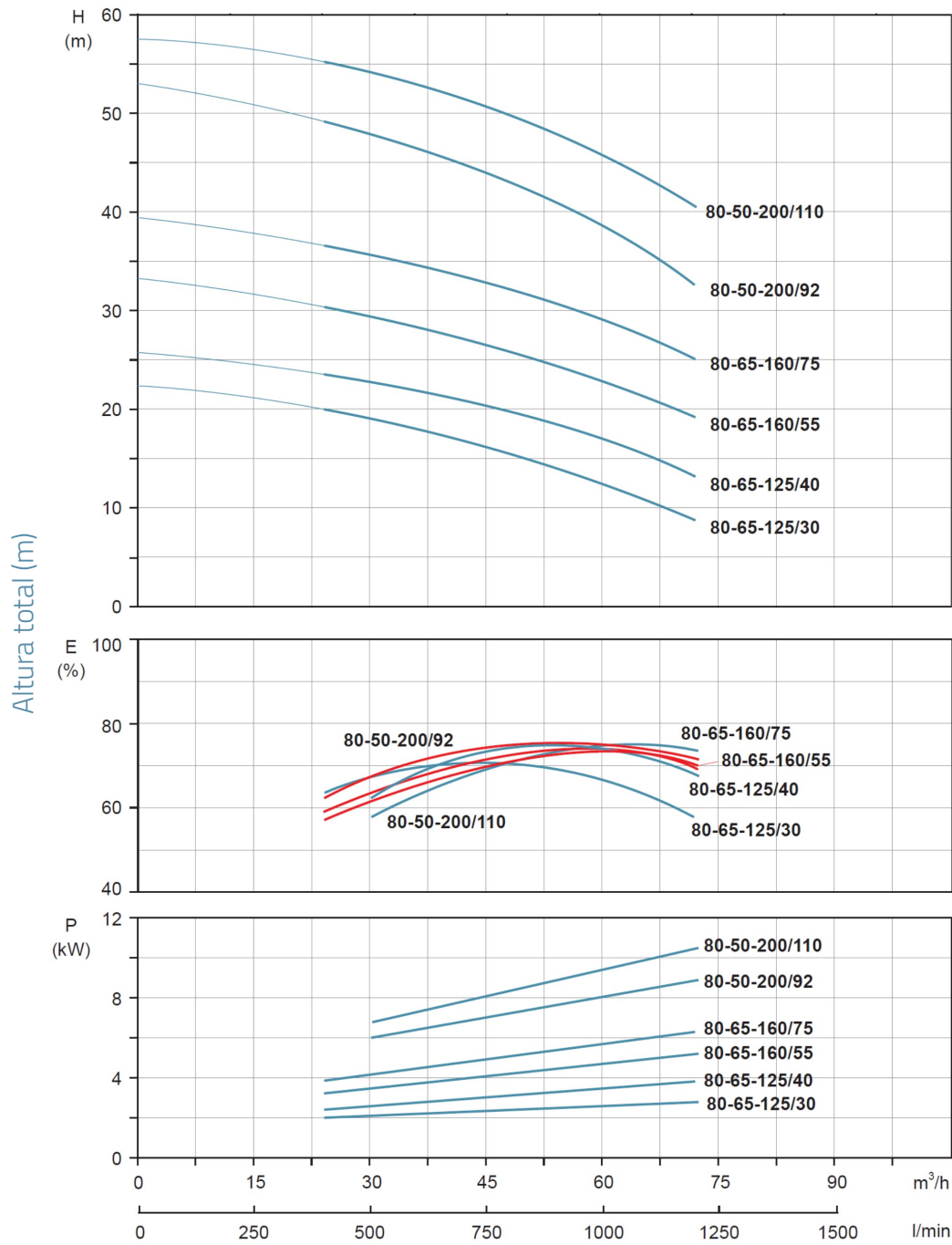

Vista en despiece ordenado

No.	Type	Materiales
1	cuerpo de la bomba	acero inoxidable austenítico
2	turbina	acero inoxidable austenítico
3	Junta tórica	caucho de nitrilo (NBR)
4	linterna	hierro fundido HT200
5	sello de aceite	
6	laminación	
7	rotor	
8	establecido	hierro fundido HT200
9	laminación	
10	sello de aceite	
11	ventilador	polipropileno
12	versión de fan	acero 08F
13	soporte del cojinete trasero del motor	fundición de aluminio ZL102
14	Placa de nombre	acero inoxidable austenítico
15	estator	
16	tapa de la caja de terminales	fundición de aluminio ZL102
17	bloque de terminales	
18	glándula de cable	
19	parte inferior de la bomba	acero inoxidable austenítico
20	sello mecánico	carburo de silicio / grafito

