

Tabla de rendimiento de LVS (R)

Gama de productos LVS (R)

Influencia de la temperatura ambiente.

Una temperatura ambiente de más de 40 ° C o una instalación a una altitud superior a 1000 metros sobre el nivel del mar requiere un motor sobredimensionado. Debido a la baja densidad del aire y al mal enfriamiento, la potencia de salida P2 disminuye, como se muestra en la tabla a continuación:

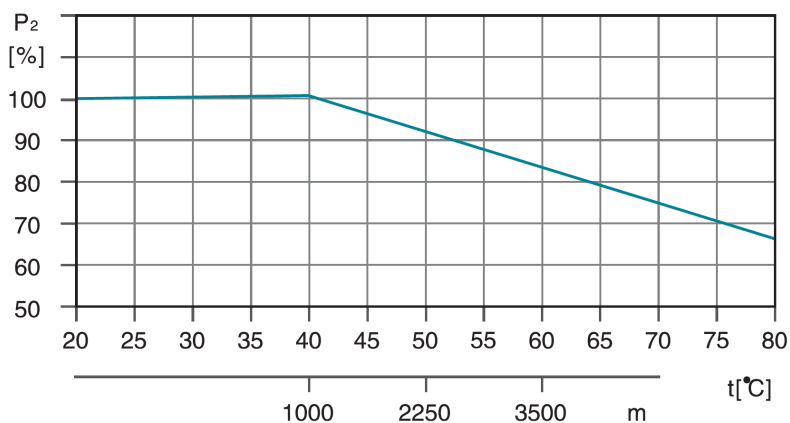

Por ejemplo, cuando la bomba se instala a una altitud de 3500 metros, P2 disminuirá en un 88%. Y cuando la temperatura ambiente es de 70 ° C, P2 disminuirá en un 78%.

Presión máxima de funcionamiento de la bomba.

La siguiente tabla muestra las presiones máximas de descarga de las diversas bombas LVS (R). La presión de succión de la bomba + la presión establecida siempre debe ser inferior a la presión máxima de funcionamiento de la bomba. Si se excede la presión de funcionamiento máxima, esto puede dañar los cojinetes del motor y acortar la vida útil del sello mecánico.

NPSH

Se recomienda encarecidamente el cálculo de la NPSH en las siguientes situaciones:

- la temperatura del líquido es alta
- el caudal es mucho mayor que el caudal nominal de la bomba < / li>
- altura de succión alta
- longitud larga del tubo de succión
- características del tubo de succión defectuoso (DN bajo, codos, ..)
-

Para evitar la cavitación, asegúrese de que haya una presión mínima en la succión de la bomba . La altura máxima de succión H se puede calcular de la siguiente manera:

$$H = P_b \times 10.2 - NPSH^R - H_f - H_v - H_s$$

- P_b : presión atmosférica en bar (use 1 bar por defecto)
- $NPSH^R$: Se requiere una altura de succión positiva neta (para este valor, consulte la curva provista para nuestras bombas)
- H_f : caída de presión en la tubería (expresada en metros)
- H_v : presión de vapor del fluido (para este valor, consulte la curva de voltaje de vapor líquido y su temperatura)
- H_s : margen de seguridad (valor predeterminado 0.5 m)

Si el H calculado es positivo, la bomba puede funcionar con una altura de succión de H metros

Si H calculado es negativo, la bomba debe cargarse con una altura de H metros



Application

- Transferencia de líquidos de baja viscosidad, no inflamables y no explosivos, que no contengan partículas sólidas o fibras. Estos líquidos no deben atacar químicamente los materiales de la bomba.
- Suministro de agua para edificios de gran altura, estaciones de bombeo, sobrepresión en el agua potable
- Estaciones de lavado, circulación de agua de calefacción, circulación de aire acondicionado,
- sistemas de tratamiento de agua Sistemas de ultrafiltración, ósmosis inversa, destilación, piscinas municipales
- Riego: aspersión, goteo
- Industria alimentaria
- Sistemas contra incendios

Pompe

- Temperatura del líquido: -20°C a $+120^{\circ}\text{C}$
- Caudal nominal: $3\text{ m}^3/\text{h}$
- Presión máxima: 24 bar
- pH entre 4 y 10

Moteur

- Motor IE3
- Clase de protección : IP55
- Temperatura ambiente máxima: $+40^{\circ}$

Códigos de identificación

LVS m 3 -10 -B / F (K, G)

- brida DIN (conexión abrazadera, conexión roscada)
- acero inoxidable 316 (predeterminado, acero inoxidable 304)
- número de turbinas
- flujo nominal (m^3/h)
- motor monofásico
- bomba vertical de etapas múltiples de acero inoxidable

Options

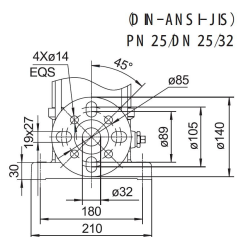

Brida DIN (/F)

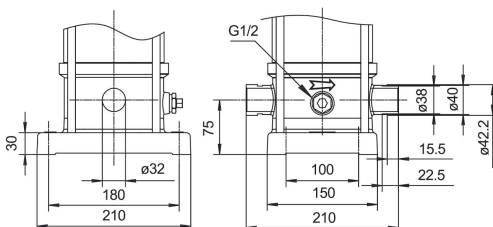

Conexión de la abrazadera (/K)

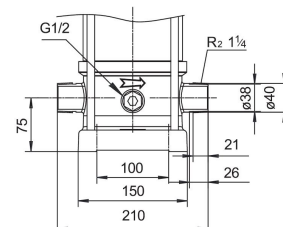

Conexión roscada (/G)

Datos técnicos

MODEL	kW	Q (m³/h)	1.2	1.6	2	2.4	2.8	3.2	3.6	4
		Q (l/min)	20	27	33	40	47	53	60	67
LVS3-2	0.37		13	12	12	11	11	10	8	7.5
LVS3-2	0.37		13	12	12	11	11	10	8	7.5
LVS3-3	0.37		19	19	18	17	16	15	14	12
LVS3-3	0.37		19	19	18	17	16	15	14	12
LVS3-4	0.37		25	24	23	22	20	19	17	14
LVS3-4	0.37		25	24	23	22	20	19	17	14
LVS3-5	0.37		31	31	29	27	25	24	20	17
LVS3-5	0.37		31	31	29	27	25	24	20	17
LVS3-6	0.55		37	36	35	33	30	28	24	21
LVS3-6	0.55		37	36	35	33	30	28	24	21
LVS3-7	0.55		43	40	40	37	35	32	28	24
LVS3-7	0.55		43	40	40	37	35	32	28	24
LVS3-8	0.75		51	48	47	44	41	38	33	28
LVS3-8	0.75		51	48	47	44	41	38	33	28
LVS3-9	0.75		56	54	51	48	45	42	36	30
LVS3-9	0.75		56	54	51	48	45	42	36	30
LVS3-10	0.75		62	60	57	54	50	46	40	33
LVS3-10	0.75		62	60	57	54	50	46	40	33
LVS3-11	1.1		69	66	63	60	56	51	44	38
LVS3-11	1.1		69	66	63	60	56	51	44	38
LVS3-12	1.1		75	72	69	65	61	56	48	41
LVS3-12	1.1		75	72	69	65	61	56	48	41
LVS3-13	1.1		80	78	74	70	65	60	51	44
LVS3-13	1.1		80	78	74	70	65	60	51	44
LVS3-15	1.1		92	89	85	80	73	68	58	49
LVS3-15	1.1		92	89	85	80	73	68	58	49
LVS3-17	1.5		107	104	100	94	87	78	70	59
LVS3-17	1.5		107	104	100	94	87	78	70	59
LVS3-19	1.5		119	116	111	104	97	87	77	65
LVS3-19	1.5		119	116	111	104	97	87	77	65
LVS3-21	2.2		133	129	124	117	109	97	88	75
LVS3-21	2.2		133	129	124	117	109	97	88	75
LVS3-23	2.2		146	141	135	128	119	105	95	81
LVS3-23	2.2		146	141	135	128	119	105	95	81
LVS3-25	2.2		158	153	146	138	128	115	102	87
LVS3-25	2.2		158	153	146	138	128	115	102	87
LVS3-27	2.2		170	164	157	148	138	124	110	93
LVS3-27	2.2		170	164	157	148	138	124	110	93
LVS3-29	2.2		182	176	168	159	147	133	118	100
LVS3-29	2.2		182	176	168	159	147	133	118	100
LVS3-31	3		197	191	183	173	161	142	128	110
LVS3-31	3		197	191	183	173	161	142	128	110
LVS3-33	3		210	203	194	194	170	152	137	116
LVS3-33	3		210	203	194	194	170	152	137	116
LVS3-36	3		228	221	211	200	185	165	149	126
LVS3-36	3		228	221	211	200	185	165	149	126

Rendimiento hidráulico

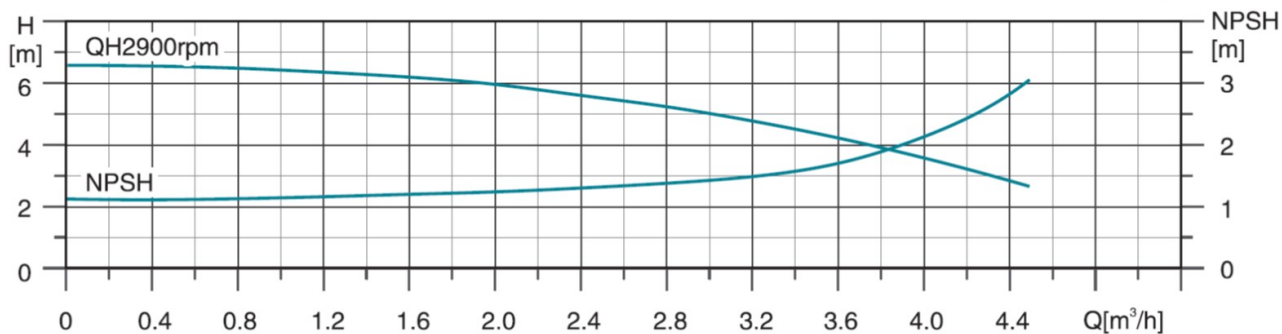
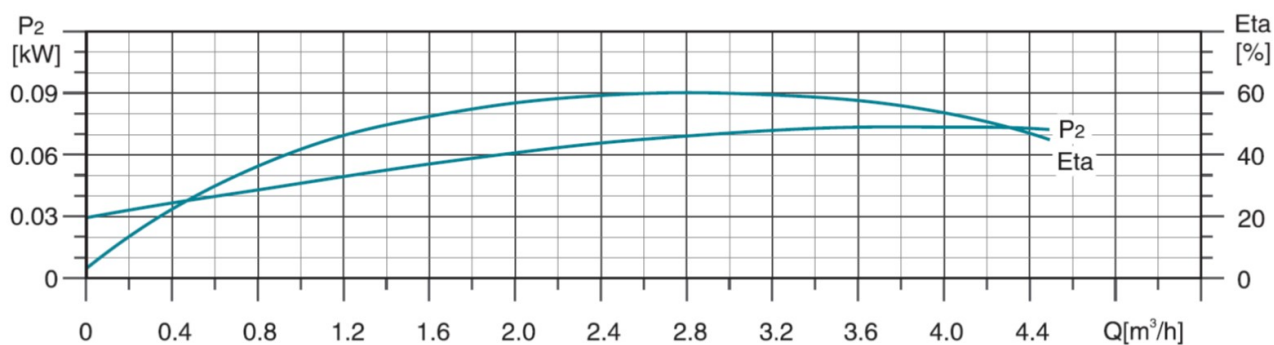
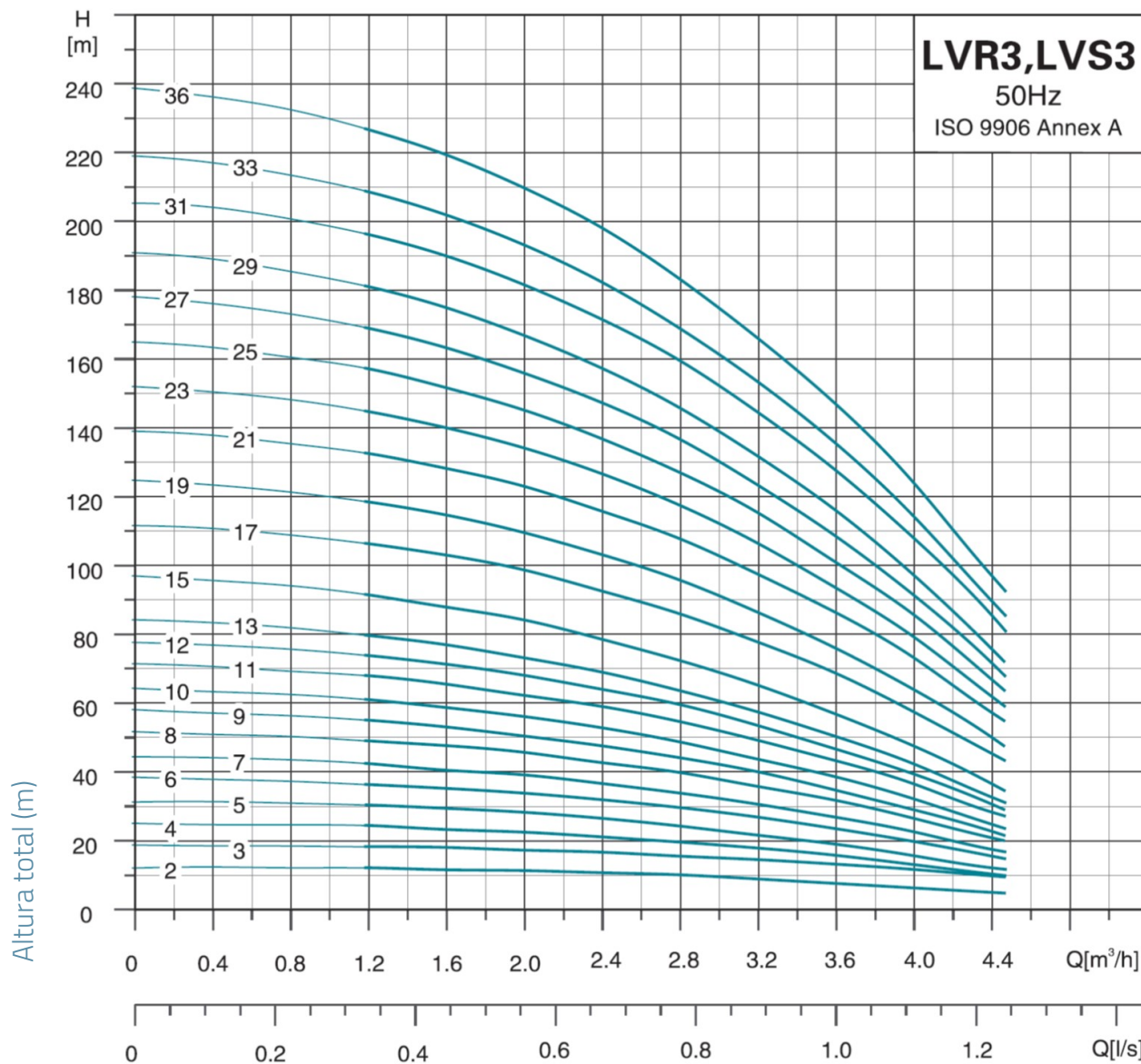

Dimensiones

MODEL	B1/bride-DIN	B1+B2/bride-DIN	D1	D2	poids
LVS3-2	282	496	130	105	21
LVS3-2	282	496	130	105	21
LVS3-3	282	496	130	105	21.4
LVS3-3	282	496	130	105	21.4
LVS3-4	300	514	130	105	21.8
LVS3-4	300	514	130	105	21.8
LVS3-5	318	532	130	105	22.8
LVS3-5	318	532	130	105	22.8
LVS3-6	336	550	130	105	23.3
LVS3-6	336	550	130	105	23.3
LVS3-7	354	568	130	105	23.7
LVS3-7	354	568	130	105	23.7
LVS3-8	376	644	150	124	25.5
LVS3-8	376	644	150	124	25.5
LVS3-9	394	662	150	124	26.6
LVS3-9	394	662	150	124	26.6
LVS3-10	412	680	150	124	27.2
LVS3-10	412	680	150	124	27.2
LVS3-11	430	698	150	124	28.8
LVS3-11	430	698	150	124	28.8
LVS3-12	448	716	150	124	29.7
LVS3-12	448	716	150	124	29.7
LVS3-13	466	734	150	124	30.1
LVS3-13	466	734	150	124	30.1
LVS3-15	502	770	150	124	32.1
LVS3-15	502	770	150	124	32.1
LVS3-17	554	872	164	127	39.2
LVS3-17	554	872	164	127	39.2
LVS3-19	590	908	164	127	40.2
LVS3-19	590	908	164	127	40.2
LVS3-21	626	944	164	127	42.2
LVS3-21	626	944	164	127	42.2
LVS3-23	662	980	164	127	42.4
LVS3-23	662	980	164	127	42.4
LVS3-25	698	1016	164	127	44.4
LVS3-25	698	1016	164	127	44.4
LVS3-27	734	1052	164	127	44.5
LVS3-27	734	1052	164	127	44.5
LVS3-29	770	1088	164	127	45.3
LVS3-29	770	1088	164	127	45.3
LVS3-31	810	1150	186	120	52.3
LVS3-31	810	1150	186	120	52.3
LVS3-33	846	1186	186	120	53.1
LVS3-33	846	1186	186	120	53.1
LVS3-36	900	1240	186	120	54.7
LVS3-36	900	1240	186	120	54.7

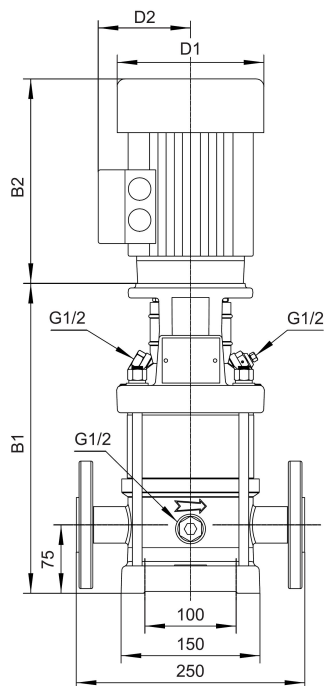

Vista en despiece ordenado

No.	Type	Materiales
1	establecido	hierro fundido HT200
2	tapón de drenaje	Acero inoxidable AISI 304
3	caja de agua inferior	ZG304
4	serpentina	Acero inoxidable AISI 304
5	difusor con rodamiento	Acero inoxidable AISI 304
6	difusor intermedio	Acero inoxidable AISI 304
7	turbina	Acero inoxidable AISI 304
8	desplazamiento final	Acero inoxidable AISI 304
9	linterna	hierro fundido HT200
10	tapa	Acero inoxidable AISI 304
11	acoplamiento	
12	motor	
13	carcasa de protección de acoplamiento	Acero inoxidable AISI 304
14	sello mecánico de cartucho	
15	parte inferior de la bomba	ZG304
16	tapón de drenaje	Acero inoxidable AISI 304
17	eje de la bomba	Acero inoxidable AISI 304
18	camisa	Acero inoxidable AISI 304
19	brida	Acero fundido ZG35

