

Tabla de rendimiento de LVS (R)

Gama de productos LVS (R)

Influencia de la temperatura ambiente.

Una temperatura ambiente de más de 40 ° C o una instalación a una altitud superior a 1000 metros sobre el nivel del mar requiere un motor sobredimensionado. Debido a la baja densidad del aire y al mal enfriamiento, la potencia de salida P2 disminuye, como se muestra en la tabla a continuación:

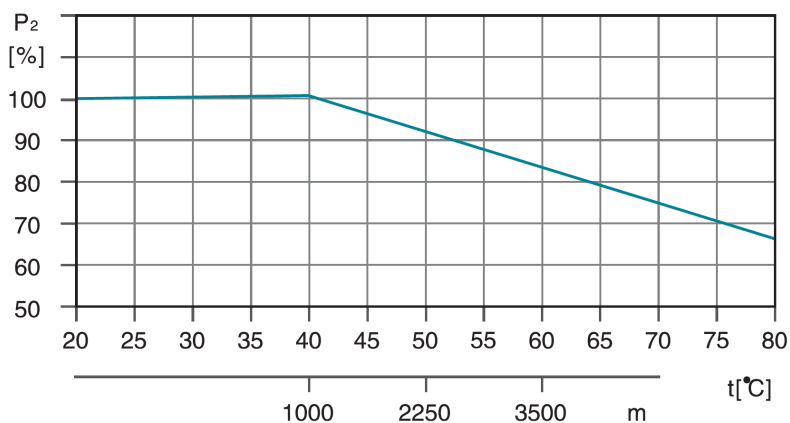

Por ejemplo, cuando la bomba se instala a una altitud de 3500 metros, P2 disminuirá en un 88%. Y cuando la temperatura ambiente es de 70 ° C, P2 disminuirá en un 78%.

Presión máxima de funcionamiento de la bomba.

La siguiente tabla muestra las presiones máximas de descarga de las diversas bombas LVS (R). La presión de succión de la bomba + la presión establecida siempre debe ser inferior a la presión máxima de funcionamiento de la bomba. Si se excede la presión de funcionamiento máxima, esto puede dañar los cojinetes del motor y acortar la vida útil del sello mecánico.

NPSH

Se recomienda encarecidamente el cálculo de la NPSH en las siguientes situaciones:

- la temperatura del líquido es alta
- el caudal es mucho mayor que el caudal nominal de la bomba < / li>
- altura de succión alta
- longitud larga del tubo de succión
- características del tubo de succión defectuoso (DN bajo, codos, ..)
-

Para evitar la cavitación, asegúrese de que haya una presión mínima en la succión de la bomba . La altura máxima de succión H se puede calcular de la siguiente manera:

$$H = P_b \times 10.2 - NPSH^R - H_f - H_v - H_s$$

- P_b : presión atmosférica en bar (use 1 bar por defecto)
- $NPSH^R$: Se requiere una altura de succión positiva neta (para este valor, consulte la curva provista para nuestras bombas)
- H_f : caída de presión en la tubería (expresada en metros)
- H_v : presión de vapor del fluido (para este valor, consulte la curva de voltaje de vapor líquido y su temperatura)
- H_s : margen de seguridad (valor predeterminado 0.5 m)

Si el H calculado es positivo, la bomba puede funcionar con una altura de succión de H metros

Si H calculado es negativo, la bomba debe cargarse con una altura de H metros

LVS15 Bomba vertical de acero inoxidable multietapa en línea



LVS

Application

- Transferencia de líquidos de baja viscosidad, no inflamables y no explosivos, que no contengan partículas sólidas o fibras. Estos líquidos no deben atacar químicamente los materiales de la bomba.
- Suministro de agua para edificios de gran altura, estaciones de bombeo, sobrepresión en el agua potable
- Estaciones de lavado, circulación de agua de calefacción, circulación de aire acondicionado,
- sistemas de tratamiento de agua Sistemas de ultrafiltración, ósmosis inversa, destilación, piscinas municipales
- Riego: aspersión, goteo
- Industria alimentaria
- Sistemas contra incendios

Pompe

- Temperatura del líquido: -20°C a $+120^{\circ}\text{C}$
- Caudal nominal: $15\text{ m}^3/\text{h}$
- Presión máxima: 23 bar
- pH entre 4 y 10

Moteur

- Motor IE3
- Clase de protección : IP55
- Temperatura ambiente máxima: $+40^{\circ}$

Códigos de identificación

LVS m 15 -10 -B / F

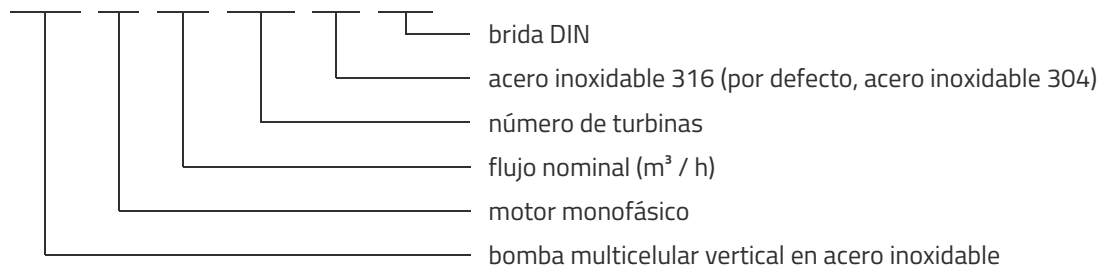

Datos técnicos

MODEL	kW	Q (m ³ /h)	3	6	9	12	15	18	21
		Q (l/min)	50	100	150	200	250	300	350
LVS _m 15-1/F	1.1		15	13	13	12	11	10	9
LVS15-1/F	1.1		15	13	13	12	11	10	9
LVS _m 15-2/F	2.2		28	27	26	25	23	21	18
LVS15-2/F	2.2		28	27	26	25	23	21	18
LVS _m 15-3/F	3		42	41	40	38	35	32	28
LVS15-3/F	3		42	41	40	38	35	32	28
LVS15-4/F	4		58	55	55	51	47	43	38
LVS15-5/F	4		70	68	66	64	58	53	48
LVS15-6/F	5.5		83	82	80	77	71	64	58
LVS15-7/F	5.5		98	96	94	89	83	75	65
LVS15-8/F	7.5		112	110	108	103	96	86	75
LVS15-9/F	7.5		125	123	120	115	108	97	84
LVS15-10/F	11		140	138	136	129	120	109	95
LVS15-12/F	11		168	165	162	155	142	130	114
LVS15-14/F	11		194	192	188	180	166	151	130
LVS15-17/F	15		237	234	230	219	205	185	160

Rendimiento hidráulico

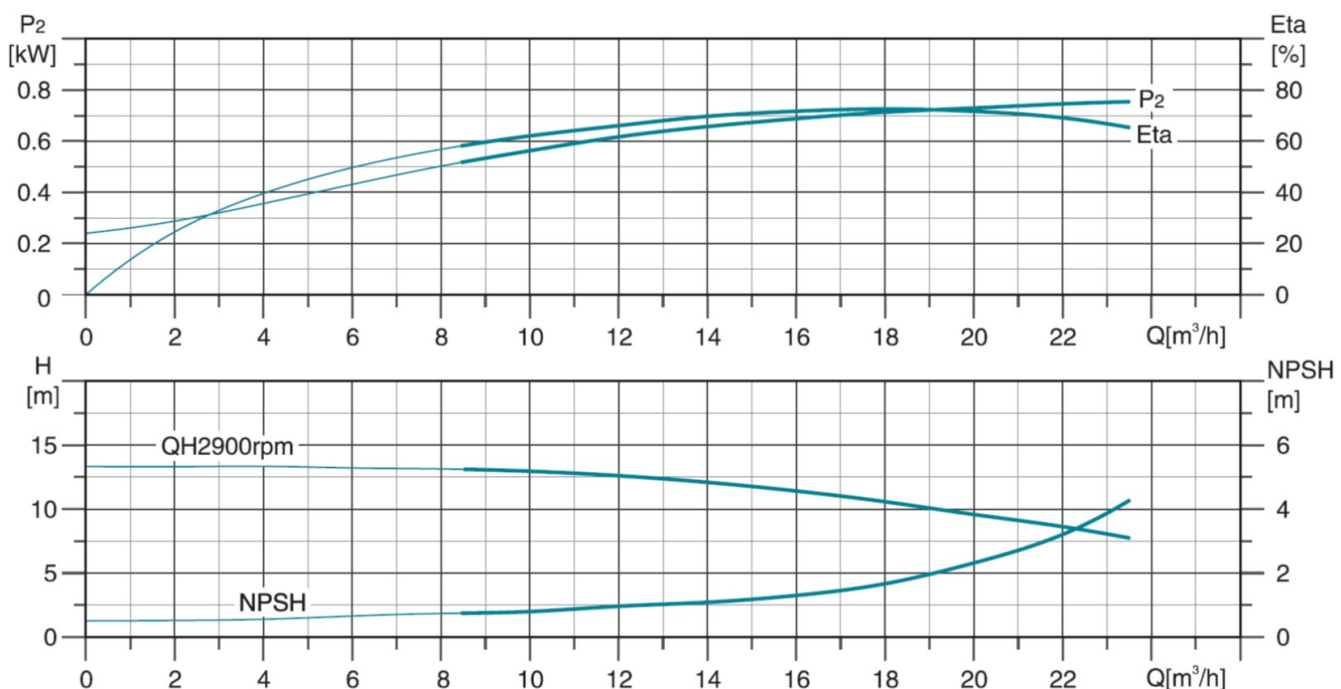
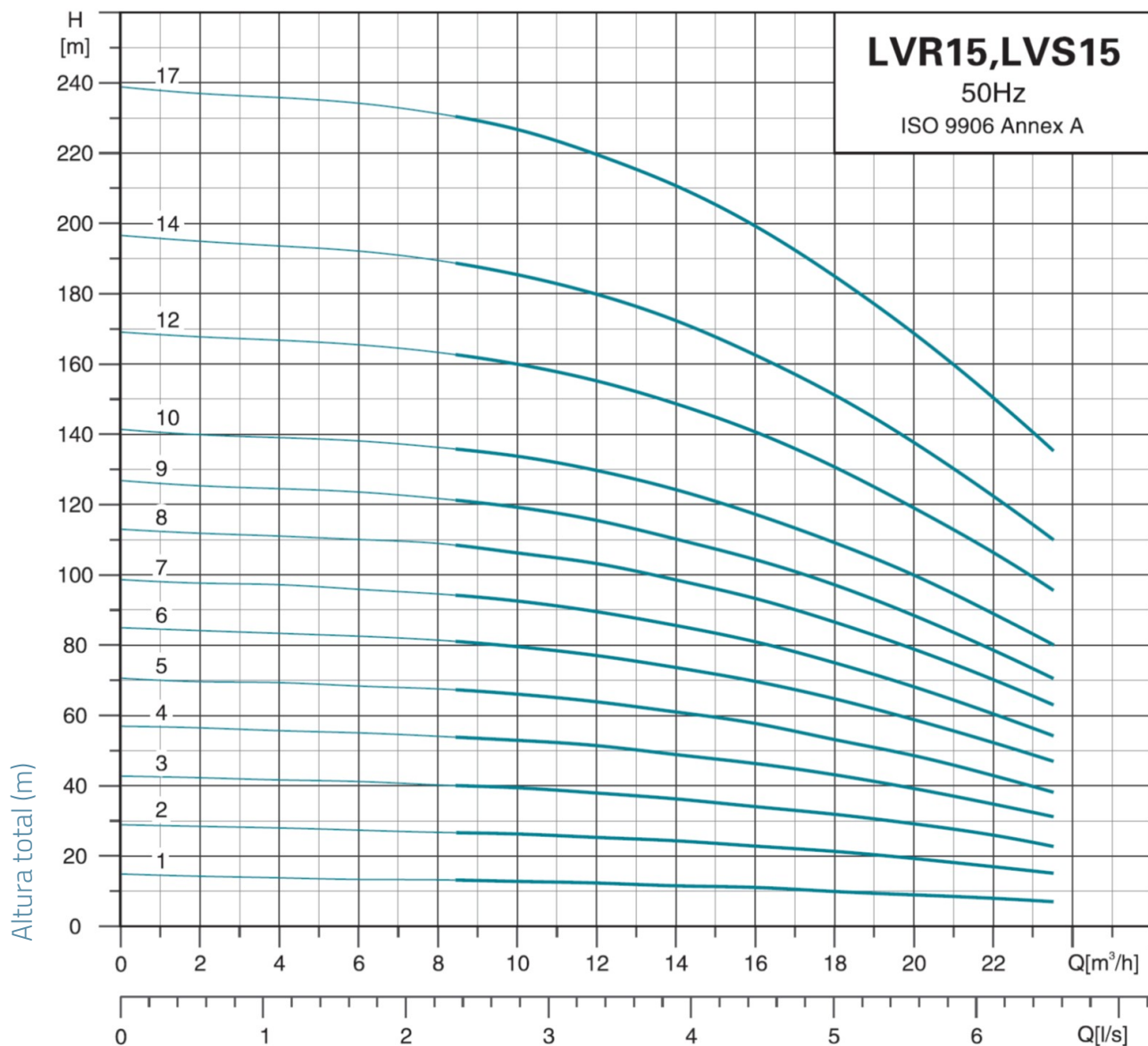

MODEL	B1	B1+B2	D1	D2	poids
LVS _m 15-1/F	354	622	150	125	44.9
LVS15-1/F	354	622	150	125	44.9
LVS _m 15-2/F	415	733	164	127	52.5
LVS15-2/F	415	733	164	127	52.5
LVS _m 15-3/F	465	805	186	120	60.9
LVS15-3/F	465	805	186	120	60.9
LVS15-4/F	510	850	186	120	64.1
LVS15-5/F	555	895	186	120	65.2
LVS15-6/F	632	1029	210	142	75.1
LVS15-7/F	677	1074	210	142	76.1
LVS15-8/F	722	1119	210	142	83.6
LVS15-9/F	767	1164	210	142	83.8
LVS15-10/F	889	1388	254	175	133.2
LVS15-12/F	979	1478	254	175	134.7
LVS15-14/F	1069	1568	254	175	137.2
LVS15-17/F	1204	1703	254	175	155.9

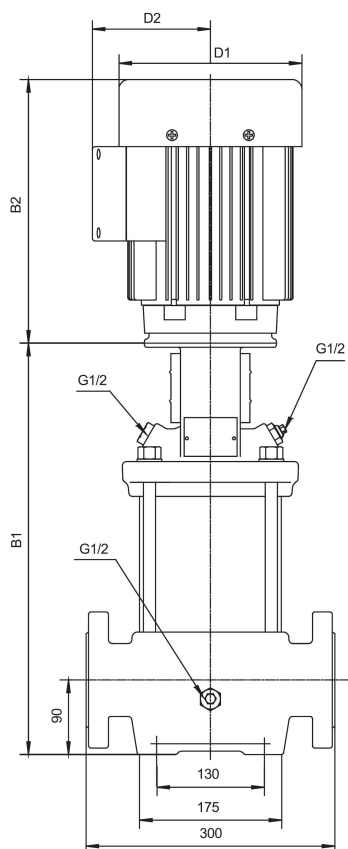

Vista en despiece ordenado

No.	Type	Materiales
1	establecido	hierro fundido HT200
2	tapón de drenaje	Acero inoxidable AISI 304
3	caja de agua inferior	ZG304
4	serpentina	Acero inoxidable AISI 304
5	difusor con rodamiento	Acero inoxidable AISI 304
6	difusor intermedio	Acero inoxidable AISI 304
7	turbina	Acero inoxidable AISI 304
8	desplazamiento final	Acero inoxidable AISI 304
9	tapa	hierro fundido HT200
10	linterna	hierro fundido HT200
11	acoplamiento	
12	motor	
13	carcasa de protección de acoplamiento	acero inoxidable AISI 304 / hierro fundido HT200
14	sello mecánico de cartucho	
15	tapón de drenaje	Acero inoxidable AISI 304
16	parte inferior de la bomba	ZG304
17	eje de la bomba	Acero inoxidable AISI 304
18	camisa	Acero inoxidable AISI 304
19	brida	Acero fundido ZG35

