

LVS (R) Leistungstabelle

LVS (R) Produktpalette

Modèles	LVS(R)1	LVS(R)2	LVS(R)3	LVS(R)4	LVS(R)5	LVS(R)10	LVS(R)15	LVR(S)20	LVS(R)32	LVS(R)45	LVS(R)64	LVS(R)90	LVS(R)120	LVS(R)150	LVS(R)200
Débit nominal (m³/h)	1	2	3	4	5	10	15	20	32	45	64	90	120	150	200
Plage de débit (m³/h)	0,7-2,4	1,0-3,5	1,2-4,5	1,5-8	2,5-8,5	5-13	8-23	10,5-29	15-40	22-58	30-85	45-120	60-150	80-180	100-240
Pression max (bar)	22	23	24	21	24	22	23	25	28	33	22	20	16	16	16
Puissance moteur (kW)	0,37-2,2	0,37-3	0,37-3	0,37-4	0,37-4	1,1-7,5	1,1-15	1,1-18,5	1,5-30	3-45	4-45	5,5-45	11-75	11-75	18,5-110
Rendement pompe max	45%	46%	55%	59%	60%	65%	70%	72%	78%	79%	80%	81%	74%	73%	79%
Raccords LVR															
Bride ovale	1"	1"	1"	1"1/4	1"1/4	-	-	-	-	-	-	-	-	-	-
Bride DIN	DN25	DN25	DN25	DN32	DN32	DN40	DN50	DN50	DN65	DN80	DN100	DN100	DN125	DN125	DN150
Raccords LVS															
Bride DIN	DN32	DN32	DN32	DN32	DN32	DN40	DN50	DN50	DN65	DN80	DN100	DN100	DN125	DN125	DN150
Raccord clamp	Ø42	Ø42	Ø42	Ø42	Ø42	-	-	-	-	-	-	-	-	-	-
Raccord taraudé	1"1/4	1"1/4	1"1/4	1"1/4	1"1/4	-	-	-	-	-	-	-	-	-	-

Einfluss der Umgebungstemperatur

Eine Umgebungstemperatur von mehr als 40 ° C oder eine Installation in einer Höhe über 1000 Metern über dem Meeresspiegel erfordert einen übergroßen Motor. Aufgrund der geringen Luftdichte und der schlechten Kühlung nimmt die Ausgangsleistung P2 ab, wie in der folgenden Tabelle gezeigt:

Maximaler Pumpenbetriebsdruck

Die folgende Tabelle zeigt die maximalen Förderdrücke der verschiedenen LVS (R) -Pumpen. Der Saugdruck der Pumpe + der eingestellte Druck muss immer niedriger sein als der maximale Betriebsdruck der Pumpe. Wenn der maximale Betriebsdruck überschritten wird, können die Motorlager beschädigt und die Lebensdauer der Gleitringdichtung verkürzt werden.

Die Berechnung des NPSH wird in den folgenden Situationen dringend empfohlen:

- Die Flüssigkeitstemperatur ist hoch.
- Die Durchflussmenge ist viel höher als die Nenndurchflussmenge der Pumpe / li>
- hohe Saughöhe
- lange Länge des Saugrohrs
- Eigenschaften des Saugrohrs schlecht (niedriger DN, Bögen, ..)
-

Um Kavitation zu vermeiden, stellen Sie sicher, dass am Pumpensauger ein Mindestdruck vorhanden ist. Die maximale Saughöhe H kann wie folgt berechnet werden:

$$H = P_b \times 10,2 - NPSH^R - H_f - H_v - H_s$$

- P_b : Atmosphärendruck in bar (standardmäßig 1 bar verwenden)
- $NPSH^R$: Erforderlicher positiver Nettosaugkopf (für diesen Wert siehe die angegebene Kurve unsere Pumpen)
- H_f : Druckabfall in der Rohrleitung (ausgedrückt in Metern)
- H_v : Dampfdruck der Flüssigkeit (für diesen Wert siehe Spannungskurve von Flüssigkeitsdampf und seine Temperatur)
- H_s : Sicherheitsabstand (Standardwert 0,5 m)

Wenn H berechnet positiv ist, kann die Pumpe arbeiten mit einer Saughöhe von H Metern

Wenn H berechnet negativ ist, muss die Pumpe mit einer Höhe von H Metern

LVS15 Vertikale mehrstufige Edelstahlpumpe in Reihe



LVS

Application

- Übertragung von Flüssigkeiten mit niedriger Viskosität, nicht brennbar und nicht explosiv, die keine festen Partikel oder Fasern enthalten. Diese Flüssigkeiten dürfen die Materialien der Pumpe nicht chemisch angreifen.
- Wasserversorgung für Hochhäuser, Pumpstationen, Überdruck im Trinkwasser
- Waschstationen, Zirkulation von Heizwasser, Zirkulation von Klimaanlage, Wasseraufbereitungssysteme
- Ultrafiltrationssysteme, Umkehrosmose, Destillation, kommunale Schwimmbäder
- Bewässerung: Besprühen, Tropfen
- Lebensmittelindustrie
- Brandbekämpfungssysteme

Pumpe

- Flüssigkeitstemperatur: -20 °C bis $+120\text{ °C}$
- Nenndurchfluss: $15\text{ m}^3 / \text{h}$
- Maximaler Druck: 23 bar
- pH zwischen 4 und 10

Moteur

- IE3-Motor Schutzart
- : IP55
- Maximale Umgebungstemperatur: $+40\text{ °C}$

Identifikationscodes

LVS m 15 -10 -B / F

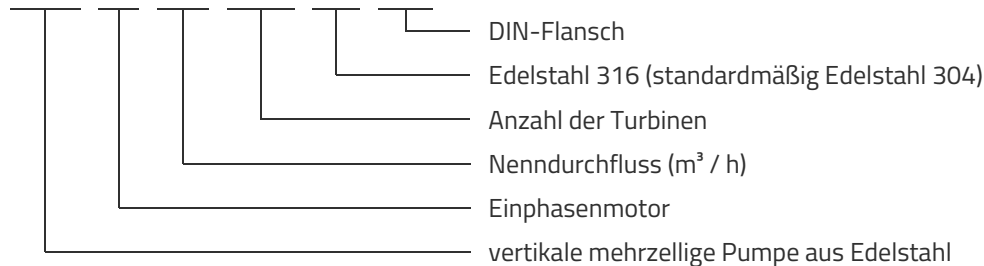

Technische Daten

MODEL	kW	Q (m ³ /h)	3	6	9	12	15	18	21
		Q (l/min)	50	100	150	200	250	300	350
LVS _m 15-1/F	1.1		15	13	13	12	11	10	9
LVS15-1/F	1.1		15	13	13	12	11	10	9
LVS _m 15-2/F	2.2		28	27	26	25	23	21	18
LVS15-2/F	2.2		28	27	26	25	23	21	18
LVS _m 15-3/F	3		42	41	40	38	35	32	28
LVS15-3/F	3		42	41	40	38	35	32	28
LVS15-4/F	4		58	55	55	51	47	43	38
LVS15-5/F	4		70	68	66	64	58	53	48
LVS15-6/F	5.5		83	82	80	77	71	64	58
LVS15-7/F	5.5		98	96	94	89	83	75	65
LVS15-8/F	7.5		112	110	108	103	96	86	75
LVS15-9/F	7.5		125	123	120	115	108	97	84
LVS15-10/F	11		140	138	136	129	120	109	95
LVS15-12/F	11		168	165	162	155	142	130	114
LVS15-14/F	11		194	192	188	180	166	151	130
LVS15-17/F	15		237	234	230	219	205	185	160

Hydraulische Leistung

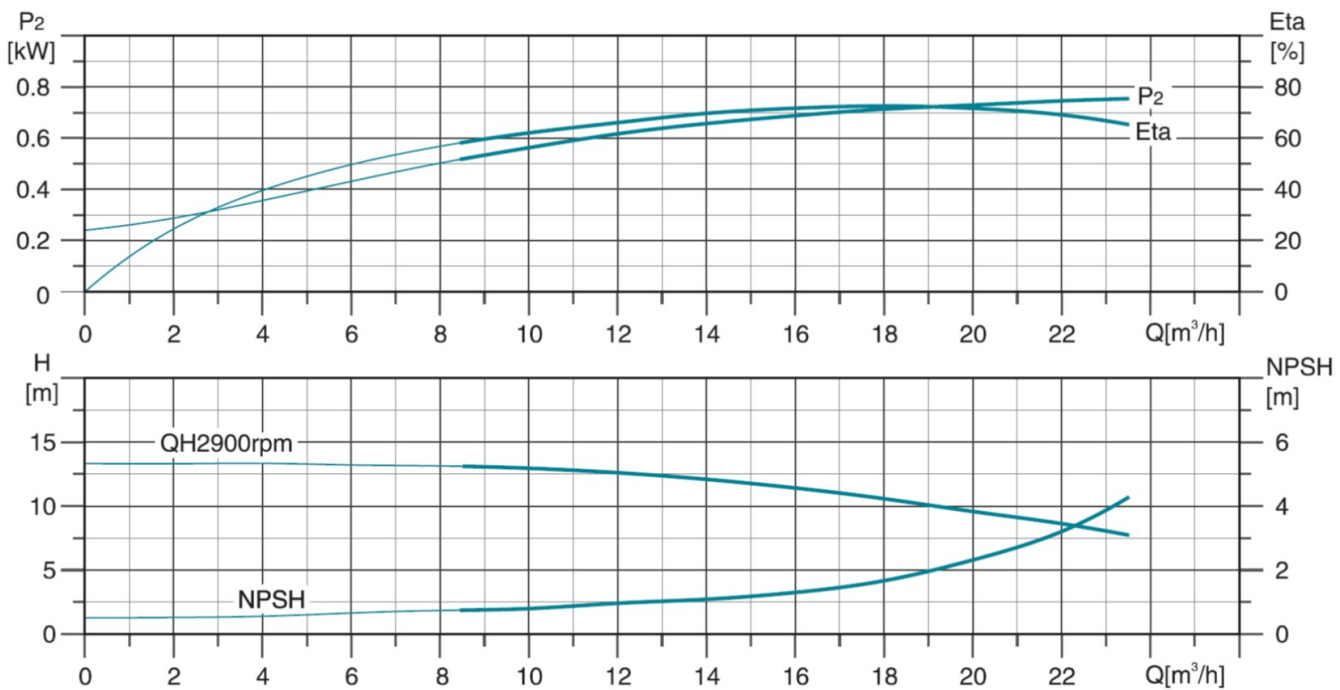
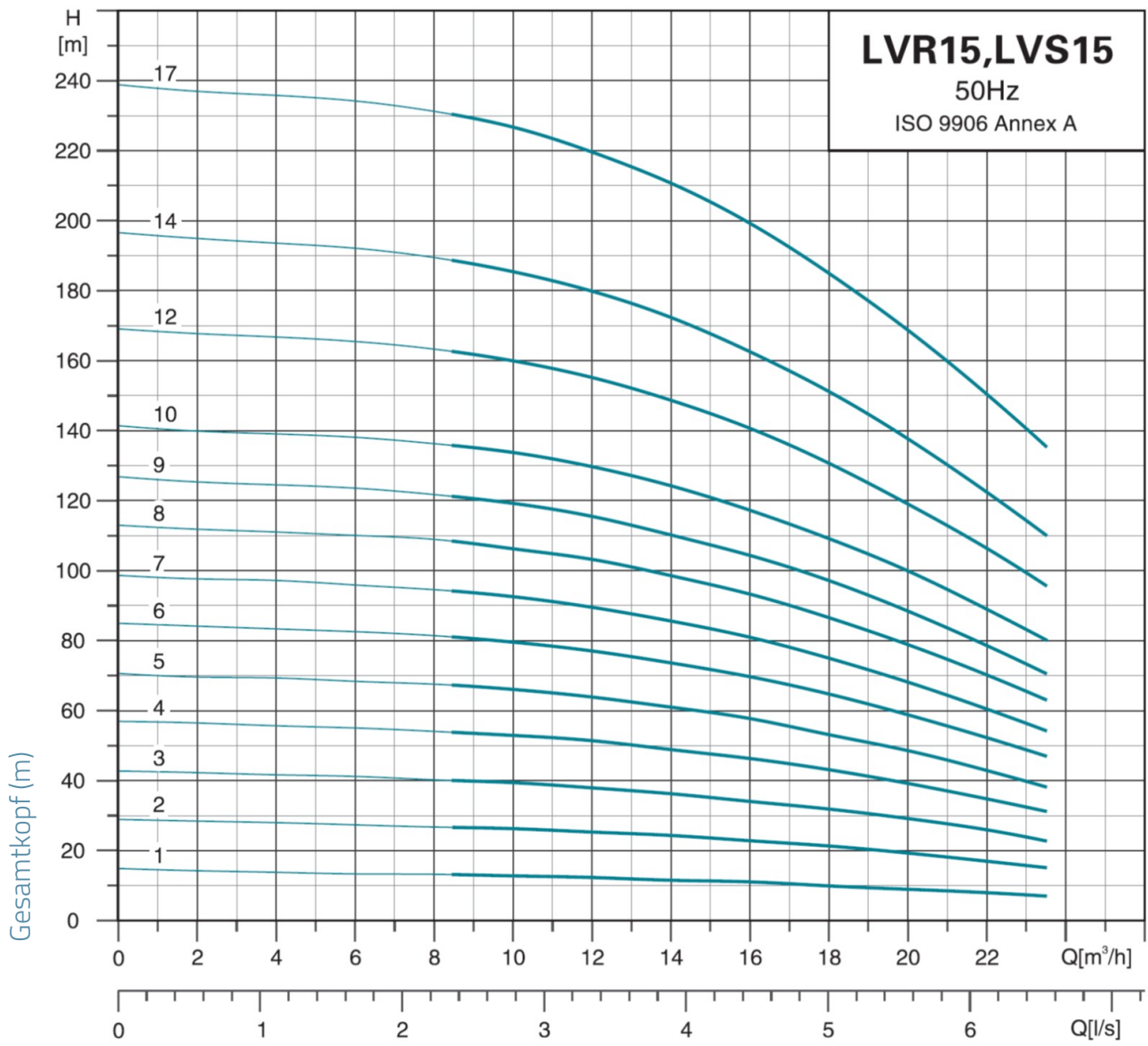

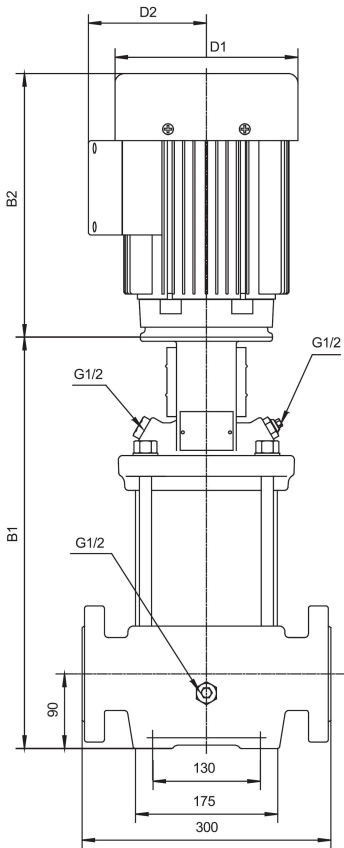

MODEL	B1	B1+B2	D1	D2	poids
LVS _m 15-1/F	354	622	150	125	44.9
LVS15-1/F	354	622	150	125	44.9
LVS _m 15-2/F	415	733	164	127	52.5
LVS15-2/F	415	733	164	127	52.5
LVS _m 15-3/F	465	805	186	120	60.9
LVS15-3/F	465	805	186	120	60.9
LVS15-4/F	510	850	186	120	64.1
LVS15-5/F	555	895	186	120	65.2
LVS15-6/F	632	1029	210	142	75.1
LVS15-7/F	677	1074	210	142	76.1
LVS15-8/F	722	1119	210	142	83.6
LVS15-9/F	767	1164	210	142	83.8
LVS15-10/F	889	1388	254	175	133.2
LVS15-12/F	979	1478	254	175	134.7
LVS15-14/F	1069	1568	254	175	137.2
LVS15-17/F	1204	1703	254	175	155.9

Explosionszeichnung

No.	Type	Materialien
1	basierend	Gusseisen HT200
2	Ablassschraube	Edelstahl AISI 304
3	untere Wasserbox	ZG304
4	Streamer	Edelstahl AISI 304
5	Diffusor mit Lager	Edelstahl AISI 304
6	Zwischendiffusor	Edelstahl AISI 304
7	Turbine	Edelstahl AISI 304
8	letzte Schriftrolle	Edelstahl AISI 304
9	Einfüllverschluss	Gusseisen HT200
10	Laterne	Gusseisen HT200
11	Kupplung	
12	Motor	
13	Kupplungsschutzgehäuse	Edelstahl AISI 304 / Gusseisen HT200
14	Kartusche Gleitringdichtung	
15	Ablassschraube	Edelstahl AISI 304
16	Pumpenboden	ZG304
17	Pumpenwelle	Edelstahl AISI 304
18	Hemd	Edelstahl AISI 304
19	Flansch	ZG35 Stahlguss

