

LVS (R) Leistungstabelle

LVS (R) Produktpalette

Modèles	LVS(R)1	LVS(R)2	LVS(R)3	LVS(R)4	LVS(R)5	LVS(R)10	LVS(R)15	LVR(S)20	LVS(R)32	LVS(R)45	LVS(R)64	LVS(R)90	LVS(R)120	LVS(R)150	LVS(R)200
Débit nominal (m³/h)	1	2	3	4	5	10	15	20	32	45	64	90	120	150	200
Plage de débit (m³/h)	0,7-2,4	1,0-3,5	1,2-4,5	1,5-8	2,5-8,5	5-13	8-23	10,5-29	15-40	22-58	30-85	45-120	60-150	80-180	100-240
Pression max (bar)	22	23	24	21	24	22	23	25	28	33	22	20	16	16	16
Puissance moteur (kW)	0,37-2,2	0,37-3	0,37-3	0,37-4	0,37-4	1,1-7,5	1,1-15	1,1-18,5	1,5-30	3-45	4-45	5,5-45	11-75	11-75	18,5-110
Rendement pompe max	45%	46%	55%	59%	60%	65%	70%	72%	78%	79%	80%	81%	74%	73%	79%
Raccords LVR															
Bride ovale	1"	1"	1"	1"1/4	1"1/4	-	-	-	-	-	-	-	-	-	-
Bride DIN	DN25	DN25	DN25	DN32	DN32	DN40	DN50	DN50	DN65	DN80	DN100	DN100	DN125	DN125	DN150
Raccords LVS															
Bride DIN	DN32	DN32	DN32	DN32	DN32	DN40	DN50	DN50	DN65	DN80	DN100	DN100	DN125	DN125	DN150
Raccord clamp	Ø42	Ø42	Ø42	Ø42	Ø42	-	-	-	-	-	-	-	-	-	-
Raccord taraudé	1"1/4	1"1/4	1"1/4	1"1/4	1"1/4	-	-	-	-	-	-	-	-	-	-

Einfluss der Umgebungstemperatur

Eine Umgebungstemperatur von mehr als 40 ° C oder eine Installation in einer Höhe über 1000 Metern über dem Meeresspiegel erfordert einen übergroßen Motor. Aufgrund der geringen Luftdichte und der schlechten Kühlung nimmt die Ausgangsleistung P2 ab, wie in der folgenden Tabelle gezeigt:

Maximaler Pumpenbetriebsdruck

Die folgende Tabelle zeigt die maximalen Förderdrücke der verschiedenen LVS (R) -Pumpen. Der Saugdruck der Pumpe + der eingestellte Druck muss immer niedriger sein als der maximale Betriebsdruck der Pumpe. Wenn der maximale Betriebsdruck überschritten wird, können die Motorlager beschädigt und die Lebensdauer der Gleitringdichtung verkürzt werden.

Die Berechnung des NPSH wird in den folgenden Situationen dringend empfohlen:

- Die Flüssigkeitstemperatur ist hoch.
- Die Durchflussmenge ist viel höher als die Nenndurchflussmenge der Pumpe / li>
- hohe Saughöhe
- lange Länge des Saugrohrs
- Eigenschaften des Saugrohrs schlecht (niedriger DN, Bögen, ..)
-

Um Kavitation zu vermeiden, stellen Sie sicher, dass am Pumpensauger ein Mindestdruck vorhanden ist. Die maximale Saughöhe H kann wie folgt berechnet werden:

$$H = P_b \times 10,2 - NPSH^R - H_f - H_v - H_s$$

- P_b : Atmosphärendruck in bar (standardmäßig 1 bar verwenden)
- $NPSH^R$: Erforderlicher positiver Nettosaugkopf (für diesen Wert siehe die angegebene Kurve unsere Pumpen)
- H_f : Druckabfall in der Rohrleitung (ausgedrückt in Metern)
- H_v : Dampfdruck der Flüssigkeit (für diesen Wert siehe Spannungskurve von Flüssigkeitsdampf und seine Temperatur)
- H_s : Sicherheitsabstand (Standardwert 0,5 m)

Wenn H berechnet positiv ist, kann die Pumpe arbeiten mit einer Saughöhe von H Metern

Wenn H berechnet negativ ist, muss die Pumpe mit einer Höhe von H Metern

LVS1 Vertikale mehrstufige Edelstahlpumpe in Reihe



Application

- Übertragung von Flüssigkeiten mit niedriger Viskosität, nicht brennbar und nicht explosiv, die keine festen Partikel oder Fasern enthalten. Diese Flüssigkeiten dürfen die Materialien der Pumpe nicht chemisch angreifen.
- Wasserversorgung für Hochhäuser, Pumpstationen, Überdruck im Trinkwasser
- Waschstationen, Zirkulation von Heizwasser, Zirkulation von Klimaanlage, Wasseraufbereitungssysteme
- Ultrafiltrationssysteme, Umkehrosmose, Destillation, kommunale Schwimmbäder
- Bewässerung: Besprühen, Tropfen
- Lebensmittelindustrie
- Brandbekämpfungssysteme

Pompe

- Flüssigkeitstemperatur: -20 ° C bis + 120 ° C
- Nenndurchfluss: 1 m³ / h
- Maximaler Druck: 22 bar
- pH zwischen 4 und 10

Moteur

- IE3-Motor Schutzart
- : IP55
- Maximale Umgebungstemperatur: + 40 °

Identifikationscodes

LVS m 1 -10 -B / F (K, G)

- DIN-Flansch (Anschluss) Klemme, Gewindeanschluss
- Edelstahl 316 (Standard, Edelstahl 304)
- Anzahl der Turbinen
- Nenndurchfluss (m³ / h)
- Einphasenmotor
- vertikale mehrstufige Edelstahlpumpe

Options

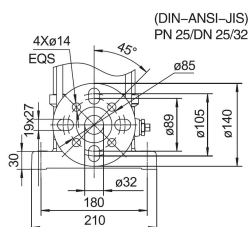

DIN-Flansch (/F)

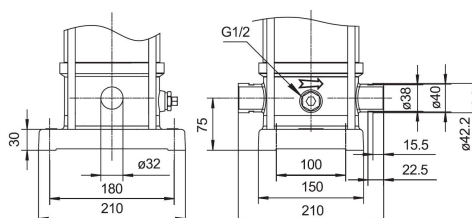

Klemmverbindung (/K)

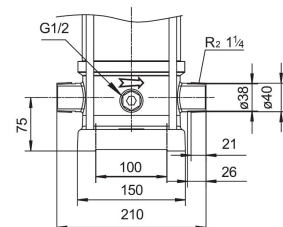

Gewindeanschluss (/G)

Technische Daten

MODEL	kW	Q (m³/h)	0.7	0.8	1	1.2	1.4	1.6	1.8	2	2.2	2.4
		Q (l/min)	12	13	17	20	23	27	30	33	37	40
LVS _m 1-2	0.37		12	12	12	12	11	11	10	10	9	8
LVS1-2	0.37		12	12	12	12	11	11	10	10	9	8
LVS _m 1-3	0.37		18	18	18	17	17	16	15	14	13	10.5
LVS1-3	0.37		18	18	18	17	17	16	15	14	13	10.5
LVS _m 1-4	0.37		24	24	24	22	22	21	19	18	15	14
LVS1-4	0.37		24	24	24	22	22	21	19	18	15	14
LVS _m 1-5	0.37		30	30	29.5	28	27	26	24	22	19	16
LVS1-5	0.37		30	30	29.5	28	27	26	24	22	19	16
LVS _m 1-6	0.37		36	35	35	34	32	30	28	25	22	19
LVS1-6	0.37		36	35	35	34	32	30	28	25	22	19
LVS _m 1-7	0.37		42	41	40.5	39	37	35	32	30	26	22
LVS1-7	0.37		42	41	40.5	39	37	35	32	30	26	22
LVS _m 1-8	0.55		48	47	46.5	45	43	40	38	34	30	26
LVS1-8	0.55		48	47	46.5	45	43	40	38	34	30	26
LVS _m 1-9	0.55		54	53	52	50	48	45	42	37	33	28
LVS1-9	0.55		54	53	52	50	48	45	42	37	33	28
LVS _m 1-10	0.55		59	58	57.5	55	53	50	46	41	35	30
LVS1-10	0.55		59	58	57.5	55	53	50	46	41	35	30
LVS _m 1-11	0.55		65	64	63	61	58	54	51	45	39	33
LVS1-11	0.55		65	64	63	61	58	54	51	45	39	33
LVS _m 1-12	0.75		72	71	70	67	64	61	56	50	44	37
LVS1-12	0.75		72	71	70	67	64	61	56	50	44	37
LVS _m 1-13	0.75		78	77	75	73	69	65	60	54	48	39.5
LVS1-13	0.75		78	77	75	73	69	65	60	54	48	39.5
LVS _m 1-15	0.75		90	88	86	83	79	74	68	61	54	45
LVS1-15	0.75		90	88	86	83	79	74	68	61	54	45
LVS _m 1-17	1.1		102	101	98	95	91	85	78	70	62	52
LVS1-17	1.1		102	101	98	95	91	85	78	70	62	52
LVS _m 1-19	1.1		114	112	110	106	101	94	87	78	68	57
LVS1-19	1.1		114	112	110	106	101	94	87	78	68	57
LVS _m 1-21	1.1		125	123	120	116	110	103	95	85	74	61
LVS1-21	1.1		125	123	120	116	110	103	95	85	74	61
LVS _m 1-23	1.1		136	134	130	126	120	112	103	92	80	65
LVS1-23	1.1		136	134	130	126	120	112	103	92	80	65
LVS _m 1-25	1.5		152	150	145	142	136	128	119	106	93	78
LVS1-25	1.5		152	150	145	142	136	128	119	106	93	78
LVS _m 1-27	1.5		164	162	157	153	146	137	128	114	100	84
LVS1-27	1.5		164	162	157	153	146	137	128	114	100	84
LVS _m 1-30	1.5		181	178	173	169	162	152	140	126	110	92
LVS1-30	1.5		181	178	173	169	162	152	140	126	110	92
LVS _m 1-33	2.2		202	199	194	189	181	170	158	142	124	106
LVS1-33	2.2		202	199	194	189	181	170	158	142	124	106
LVS _m 1-36	2.2		220	217	210	206	197	185	170	154	135	112
LVS1-36	2.2		220	217	210	206	197	185	170	154	135	112

Hydraulische Leistung

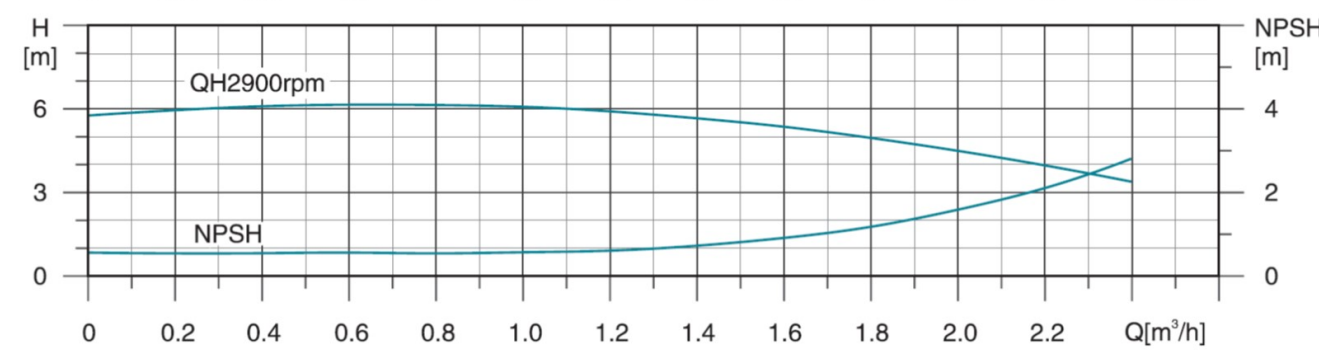
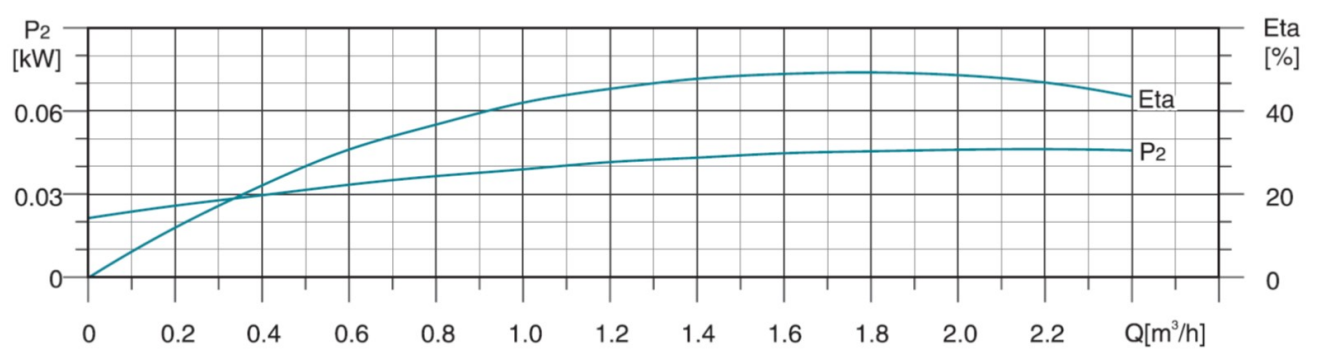
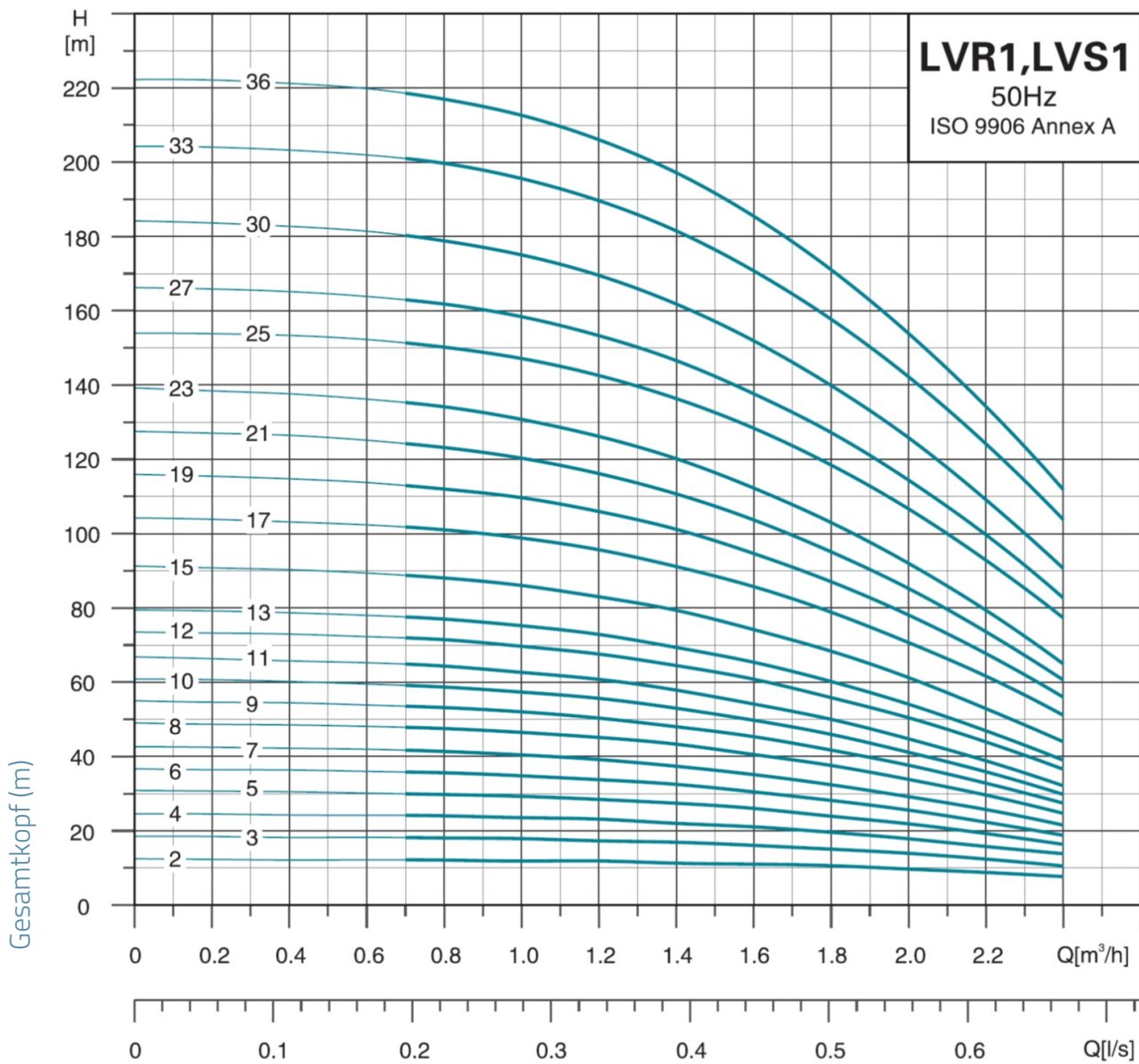

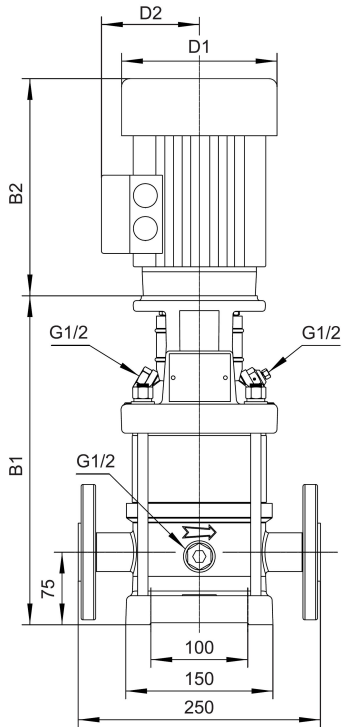

MODEL	B1	B1+B2	D1	D2	poids
LVS _m 1-2	282	496	130	105	20.4
LVS1-2	282	496	130	105	20.4
LVS _m 1-3	282	496	130	105	21.2
LVS1-3	282	496	130	105	21.2
LVS _m 1-4	300	514	130	105	21.8
LVS1-4	300	514	130	105	21.8
LVS _m 1-5	318	532	130	105	22.4
LVS1-5	318	532	130	105	22.4
LVS _m 1-6	336	550	130	105	22.4
LVS1-6	336	550	130	105	22.4
LVS _m 1-7	354	568	130	105	24.2
LVS1-7	354	568	130	105	24.2
LVS _m 1-8	372	586	130	105	24.5
LVS1-8	372	586	130	105	24.5
LVS _m 1-9	390	604	130	105	24.7
LVS1-9	390	604	130	105	24.7
LVS _m 1-10	408	522	130	105	25.1
LVS1-10	408	522	130	105	25.1
LVS _m 1-11	426	640	130	105	25.5
LVS1-11	426	640	130	105	25.5
LVS _m 1-12	448	716	150	124.5	27.8
LVS1-12	448	716	150	124.5	27.8
LVS _m 1-13	466	734	150	124.5	28.2
LVS1-13	466	734	150	124.5	28.2
LVS _m 1-15	502	770	150	124.5	29.1
LVS1-15	502	770	150	124.5	29.1
LVS _m 1-17	538	806	150	124.5	31.5
LVS1-17	538	806	150	124.5	31.5
LVS _m 1-19	574	842	150	124.5	33
LVS1-19	574	842	150	124.5	33
LVS _m 1-21	610	878	150	124.5	33
LVS1-21	610	878	150	124.5	33
LVS _m 1-23	646	914	150	124.5	34.9
LVS1-23	646	914	150	124.5	34.9
LVS _m 1-25	698	1016	163.6	127.4	41.5
LVS1-25	698	1016	163.6	127.4	41.5
LVS _m 1-27	734	1052	163.6	127.4	43.6
LVS1-27	734	1052	163.6	127.4	43.6
LVS _m 1-30	788	1106	163.6	127.4	43.9
LVS1-30	788	1106	163.6	127.4	43.9
LVS _m 1-33	842	1160	163.6	127.4	46.9
LVS1-33	842	1160	163.6	127.4	46.9
LVS _m 1-36	896	1214	163.6	127.4	47.9
LVS1-36	896	1214	163.6	127.4	47.9

Explosionszeichnung

No.	Type	Materialien
1	basierend	Gusseisen HT200
2	Ablassschraube	Edelstahl AISI 304
3	untere Wasserbox	ZG304
4	Streamer	Edelstahl AISI 304
5	Diffusor mit Lager	Edelstahl AISI 304
6	Zwischendiffusor	Edelstahl AISI 304
7	Turbine	Edelstahl AISI 304
8	letzte Schriftrolle	Edelstahl AISI 304
9	Laterne	Gusseisen HT200
10	Einfüllverschluss	Edelstahl AISI 304
11	Kupplung	
12	Motor	
13	Kupplungsschutzgehäuse	Edelstahl AISI 304
14	Kartusche Gleitringdichtung	
15	Pumpenboden	ZG304
16	Ablassschraube	Edelstahl AISI 304
17	Pumpenwelle	Edelstahl AISI 304
18	Hemd	Edelstahl AISI 304
19	Flansch	ZG35 Stahlguss

