

## LVS (R) Leistungstabelle

## LVS (R) Produktpalette

Modèles	LVS(R)1	LVS(R)2	LVS(R)3	LVS(R)4	LVS(R)5	LVS(R)10	LVS(R)15	LVS(R)20	LVS(R)32	LVS(R)45	LVS(R)64	LVS(R)90	LVS(R)120	LVS(R)150	LVS(R)200
Débit nominal (m³/h)	1	2	3	4	5	10	15	20	32	45	64	90	120	150	200
Plage de débit (m³/h)	0,7-2,4	1,0-3,5	1,2-4,5	1,5-8	2,5-8,5	5-13	8-23	10,5-29	15-40	22-58	30-85	45-120	60-150	80-180	100-240
Pression max (bar)	22	23	24	21	24	22	23	25	28	33	22	20	16	16	16
Puissance moteur (kW)	0,37-2,2	0,37-3	0,37-3	0,37-4	0,37-4	1,1-7,5	1,1-15	1,1-18,5	1,5-30	3-45	4-45	5,5-45	11-75	11-75	18,5-110
Rendement pompe max	45%	46%	55%	59%	60%	65%	70%	72%	78%	79%	80%	81%	74%	73%	79%
<b>Raccords LVR</b>															
Bride ovale	1"	1"	1"	1"1/4	1"1/4	-	-	-	-	-	-	-	-	-	-
Bride DIN	DN25	DN25	DN25	DN32	DN32	DN40	DN50	DN50	DN65	DN80	DN100	DN100	DN125	DN125	DN150
<b>Raccords LVS</b>															
Bride DIN	DN32	DN32	DN32	DN32	DN32	DN40	DN50	DN50	DN65	DN80	DN100	DN100	DN125	DN125	DN150
Raccord clamp	Ø42	Ø42	Ø42	Ø42	Ø42	-	-	-	-	-	-	-	-	-	-
Raccord taraudé	1"1/4	1"1/4	1"1/4	1"1/4	1"1/4	-	-	-	-	-	-	-	-	-	-

## Einfluss der Umgebungstemperatur

Eine Umgebungstemperatur von mehr als 40 ° C oder eine Installation in einer Höhe über 1000 Metern über dem Meeresspiegel erfordert einen übergroßen Motor. Aufgrund der geringen Luftdichte und der schlechten Kühlung nimmt die Ausgangsleistung P2 ab, wie in der folgenden Tabelle gezeigt:

## Maximaler Pumpenbetriebsdruck

Die folgende Tabelle zeigt die maximalen Förderdrücke der verschiedenen LVS (R) -Pumpen. Der Saugdruck der Pumpe + der eingestellte Druck muss immer niedriger sein als der maximale Betriebsdruck der Pumpe. Wenn der maximale Betriebsdruck überschritten wird, können die Motorlager beschädigt und die Lebensdauer der Gleitringdichtung verkürzt werden.

Die Berechnung des NPSH wird in den folgenden Situationen dringend empfohlen:

- Die Flüssigkeitstemperatur ist hoch.
- Die Durchflussmenge ist viel höher als die Nenndurchflussmenge der Pumpe / li>
- hohe Saughöhe
- lange Länge des Saugrohrs
- Eigenschaften des Saugrohrs schlecht (niedriger DN, Bögen, ..)
- 

Um Kavitation zu vermeiden, stellen Sie sicher, dass am Pumpensauger ein Mindestdruck vorhanden ist. Die maximale Saughöhe H kann wie folgt berechnet werden:

$$H = P_b \times 10,2 - NPSH^R - H_f - H_v - H_s$$

- $P_b$ : Atmosphärendruck in bar (standardmäßig 1 bar verwenden)
- $NPSH^R$ : Erforderlicher positiver Nettosaugkopf (für diesen Wert siehe die angegebene Kurve unsere Pumpen)
- $H_f$ : Druckabfall in der Rohrleitung (ausgedrückt in Metern)
- $H_v$ : Dampfdruck der Flüssigkeit (für diesen Wert siehe Spannungskurve von Flüssigkeitsdampf und seine Temperatur)
- $H_s$ : Sicherheitsabstand (Standardwert 0,5 m)

Wenn H berechnet positiv ist, kann die Pumpe arbeiten mit einer Saughöhe von H Metern

Wenn H berechnet negativ ist, muss die Pumpe mit einer Höhe von H Metern

# EVP2 Vertikale mehrzellige Pumpe aus Gusseisen



## Application

- Wasserversorgung für hohe Gebäude, Pumpstationen, Überdruck
- Waschstationen, Heizwasserkreislauf, Klimaanlage Wasserzirkulation, Wasseraufbereitungsanlagen
- Bewässerung: Streuen, drip
- Kontrollsysteme Feuer bekämpfen

## Pompe

- Verwendung für einen weiten Bereich von Temperaturen, Durchflussraten und HMT
- Der Einlass und der Auslass können je nach Installationsanforderungen auf derselben oder gegenüberliegender Seite liegen.
- Vereinfachte Installation und Wartung
- Einlass und Auslass aus Gusseisen, korrosionsbeständig behandelt ( Kataphorese)

## Moteur

- Flüssigkeitstemperatur: + 5 ° C bis + 60
- ° C
- Maximale Umgebungstemperatur: + 40 ° C Maximaler Druck: 15 bar

## Identifikationscodes

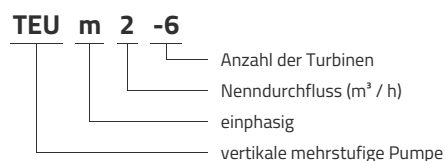

## Technische Daten

MODEL	kW	Q (m <sup>3</sup> /h)	0	1	2	3	4
		Q (l/min)	0	17	33	50	67
EVPm2-2	0.37		24	23	18	13	6
EVP2-2	0.37		24	23	18	13	6
EVPm2-3	0.55		36	33	26	20	9
EVP2-3	0.55		36	33	26	20	9
EVPm2-4	0.75		48	45	35	26	11
EVP2-4	0.75		48	45	35	26	11
EVPm2-5	1		59	57	44	33	15
EVP2-5	1		59	57	44	33	15
EVPm2-6	1		69	65	52	37	18
EVP2-6	1		69	65	52	37	18
EVPm2-7	1.1		82	75	62	45	25
EVP2-7	1.1		82	75	62	45	25
EVPm2-8	1.5		94	87	72	52	28
EVP2-8	1.5		94	87	72	52	28
EVPm2-9	1.5		105	98	82	60	35
EVP2-9	1.5		105	98	82	60	35
EVPm2-11	1.8		130	119	98	69	37
EVP2-11	1.8		130	119	98	69	37
EVP2-13	2.2		153	142	115	80	39

## Maße

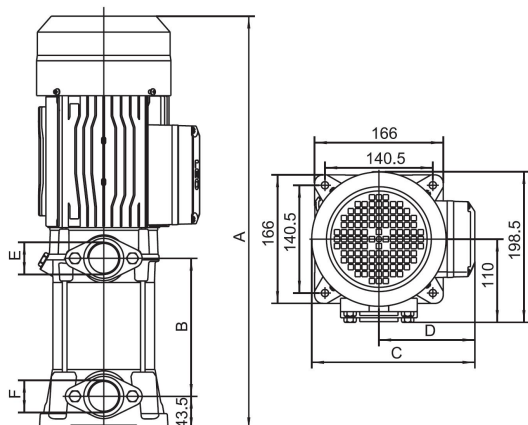

MODEL	A	B	C	D	E	F	G	H
EVPm2-2	382	122	193	110	202	114.5	1	1
EVP2-2	382	122	193	110	202	114.5	1	1
EVPm2-3	406	146	193	110	202	114.5	1	1
EVP2-3	406	146	193	110	202	114.5	1	1
EVPm2-4	430	170	193	110	202	114.5	1	1
EVP2-4	430	170	193	110	202	114.5	1	1
EVPm2-5	454	194	193	110	202	114.5	1	1
EVP2-5	454	194	193	110	202	114.5	1	1
EVPm2-6	478	218	193	110	202	114.5	1	1
EVP2-6	478	218	193	110	202	114.5	1	1
EVPm2-7	545	248.5	210	125	202	114.5	1	1
EVP2-7	545	248.5	210	125	202	114.5	1	1
EVPm2-8	569	272.5	210	125	202	114.5	1	1
EVP2-8	569	272.5	210	125	202	114.5	1	1
EVPm2-9	593	296.5	210	125	202	114.5	1	1
EVP2-9	593	296.5	210	125	202	114.5	1	1
EVPm2-11	641	344.5	210	125	202	114.5	1	1
EVP2-11	641	344.5	210	125	202	114.5	1	1
EVP2-13	689	392.5	210	125	202	114.5	1	1

## Hydraulische Leistung

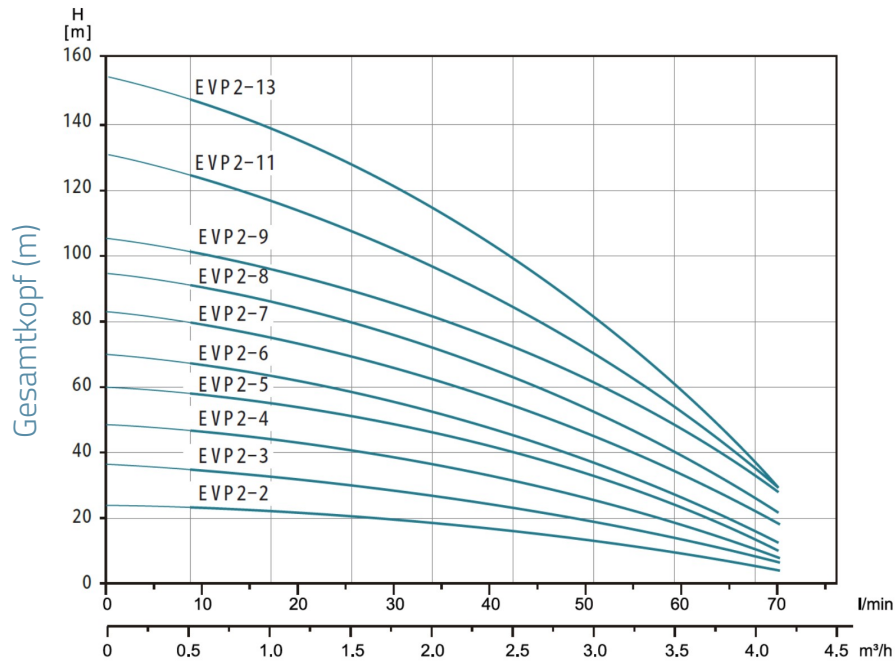

## Explosionszeichnung

No.	Type	Materialien
1	Lüfterabdeckung	Stahl 08F
2	Ventilator	Polypropylen
3	hintere Lagerunterstützung des Motors	Gusseisen HT200
4	rollen	
5	Stator	
6	Rotor	
7	Dichtung	Nitrilkautschuk (NBR)
8	Flansch	Gusseisen HT200
9	obere Wasserbox	Aluminium
10	Gleitringdichtung	Kohlenstoff / Keramik
11	Hemd	Edelstahl AISI 304
12	Turbine	noryl (PPO)
13	Streamer	noryl (PPO)
14	Streamer	noryl (PPO)
15	Klemmenkastenabdeckung	PA6-Harz

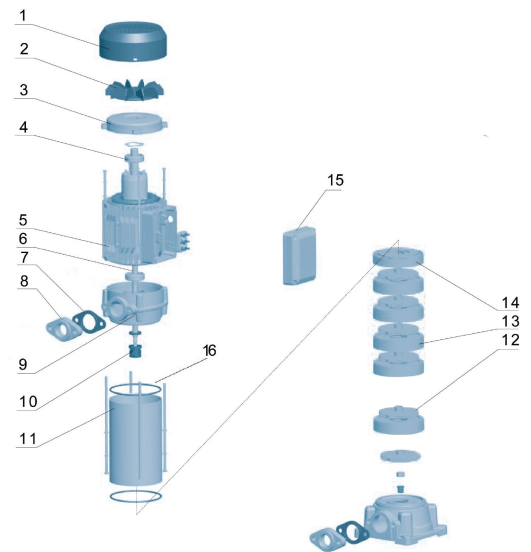

## Packaging

MODEL	Gewicht (kg)	Länge L (mm)	Breite W (mm)	Höhe H (mm)
EVPm2-2	14.6	450	248	255
EVP2-2	14.6	450	248	255
EVPm2-3	16.6	475	248	255
EVP2-3	16.6	475	248	255
EVPm2-4	17.7	495	248	255
EVP2-4	17.7	495	248	255
EVPm2-5	19.1	520	248	255
EVP2-5	19.1	520	248	255
EVPm2-6	19.5	545	248	255
EVP2-6	19.5	545	248	255
EVPm2-7	23.6	620	248	255
EVP2-7	23.6	620	248	255
EVPm2-8	25.1	645	248	255
EVP2-8	25.1	645	248	255
EVPm2-9	25.5	670	248	255
EVP2-9	25.5	670	248	255
EVPm2-11	26.3	715	248	255
EVP2-11	26.3	715	248	255
EVP2-13	27.6	760	248	255